



> GROUPE DE DISTRIBUTION GASOIL AVEC ENROULEUR PITSTOP

PITSTOP 2 pompes courant continu 12 V

SECTEUR D'UTILISATION :

Transfert de gasoil en service intermittent d'une durée maximale de 30 minutes

Industrie, agriculture, travaux publics, terrassement,...

Permet de compléter des réservoirs mobiles ou fixes.

CARACTÉRISTIQUES DES POMPES :

By-pass incorporé

Hauteur d'aspiration maximale :

- 2 m
- 4 m avec un clapet pied de crépine

Débit : 45 l/mn

CARACTÉRISTIQUES DU MOTEUR :

Moteur à balais 12 volts CC

COMPOSANTS DES POMPES :

Corps de pompe : fonte

Porte palettes : acier

Palettes : résine acétal

ÉQUIPEMENT :

- enrouleur
- protections latérales de sécurité
- bras réglables avec bloque tuyau de fin de course
- tuyau pour gasoil, Ø 3/4", longueur 14 mètres
- interrupteur On/Off
- pivot
- pistolet automatique
- 2 pompes 12 Volts CC
- structure solide de soutien en métal
- câbles de démarrage avec pinces

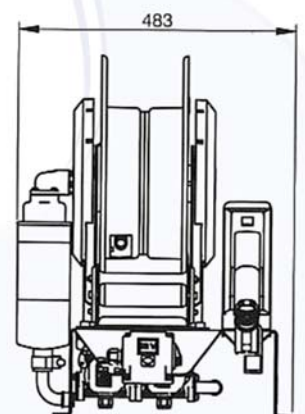
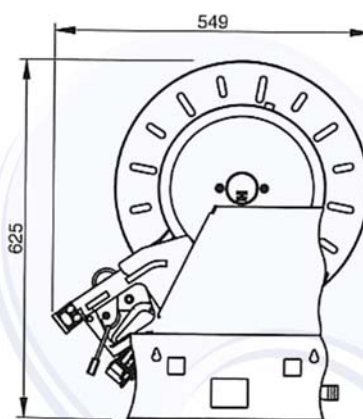

REFERENCE	PUISSANCE en kW	TENSION en volt	INTENSITE en ampère	Ø ORIFICE	DEBIT MAX en m³/h	VITESSE DE ROTATION	DUREE DU CYCLE en mn	POIDS en kg
PITSTOP	0,4	CC 12 V	33	1 "	2,7	2900 tr/mn	30	45