



> POMPES À ANNEAU LIQUIDE EN ACIER INOX 316

GT50 / GT130 / GT140 / GT150

GT50M / GT130M / GT140M / GT150M moteur monophasé 230 Volts
GT50TRI / GT130T / GT140T / GT150T moteur triphasé 400 Volts

Densité maximale admissible : 1,1 gr/cm³

SECTEUR D'UTILISATION :

Transfert : liquides alimentaires (lait, vin, huile d'olive, jus de fruit...),
liquides chimiques, engrais chimiques, eau de mer.

CARACTÉRISTIQUES DE LA POMPE :

Pompe auto-amorçante
Possibilité d'inverser le flux
Hauteur d'aspiration maximale : 6 m
Température maximale du fluide : 130 °C
Livrée avec câble d'alimentation et prise pour les modèles en monophasé

COMPOSANTS :

Corps de pompe : inox 316
Turbine : inox 316
Arbre moteur : inox 316
Garniture mécanique : céramique / graphite / viton

CARACTÉRISTIQUES DU MOTEUR :

Protection IP44 - Isolement classe F - service continu



NE PAS UTILISER AVEC DES PRODUITS
INFLAMMABLES OU EXPLOSIFS

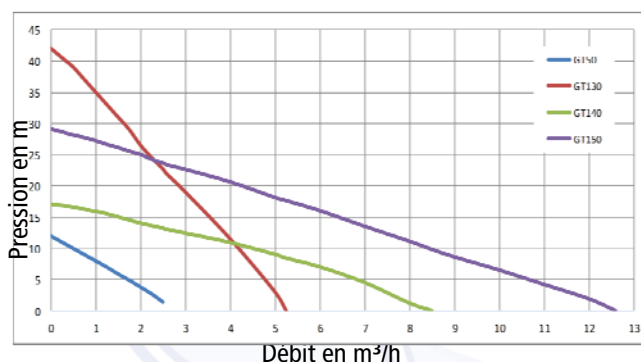
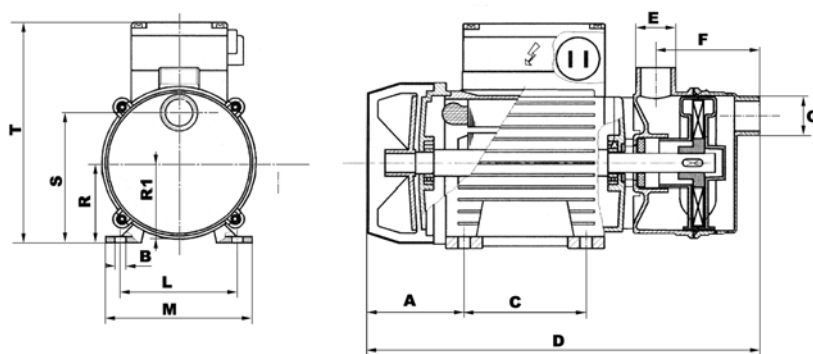

Dimensions en mm

REF	A	B	C	D	E	F	G	L	M	R	R1	S	T
GT50	75	9	90	305	1"	70	1"	115	144	71	71	112	189
GT130	85	9	100	347	1"	82	1"	125	160	80	71	122	208
GT140	85	9	100	382	1"1/2	111	1"1/2	125	160	80	83	113	208
GT150	100	9	125	438	2"	118	2"	140	200	90	100	144	237

REF	DÉBIT MAX	HMT MAX
GT50	2,5 m ³ /h	12 m
GT130	5,4 m ³ /h	42 m
GT140	8,2 m ³ /h	16 m
GT150	12,3 m ³ /h	28 m

REFERENCE	TYPE	PUISSANCE en kw	TENSION en volt	INTENSITE en ampère	VITESSE DE ROTATION	ORIFICE	POIDS en kg
GT50M	Monophasé	0,44	230	3,1	1400 tr/mn	1 "	9
GT50TRI	Triphasé	0,44	400	1,2	1400 tr/mn	1 "	9
GT130M	Monophasé	1,5	230	8,8	2800 tr/mn	1 "	13,3
GT130T	Triphasé	1,5	400	3,6	2800 tr/mn	1 "	13,3
GT140M	Monophasé	0,9	230	5,5	1400 tr/mn	1 " 1/2	13,9
GT140T	Triphasé	0,9	400	2	1400 tr/mn	1 " 1/2	13,9
GT150M	Monophasé	1,5	230	11,8	1400 tr/mn	2 "	19,8
GT150T	Triphasé	1,87	400	4,2	1400 tr/mn	2 "	19,8



> POMPES À ANNEAU LIQUIDE EN ACIER INOX 316

GT50M moteur monophasé 230 Volts
GT50TRI moteur triphasé 230 / 400 Volts



UTILISATION :

Transfert de liquides alimentaires (lait, vin, huile d'olive, jus de fruit, ...), liquides chimiques, engrais chimiques, eau de mer.

COMPOSANTS :

Corps de pompe : inox 316
Turbine : inox 316
Arbre moteur : inox 316
Garniture mécanique : céramique / graphite / viton

CARACTÉRISTIQUES DE LA POMPE :

Pompe auto-amorçante
Possibilité d'inverser le flux
Hauteur d'aspiration maximale : 6 m
Débit maximum : 2,5 m³/h
Pression maximale : 1,2 bars
Température maximale du fluide 130° C
Livrée avec câble d'alimentation pour la pompe GT50M

NE PAS UTILISER AVEC DES PRODUITS INFLAMMABLES OU EXPLOSIFS

CARACTÉRISTIQUES DU MOTEUR :

Protection : IP 44
Moteur asynchrone classe F, service S1

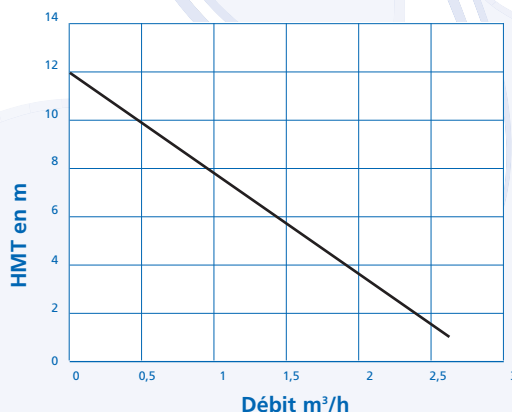
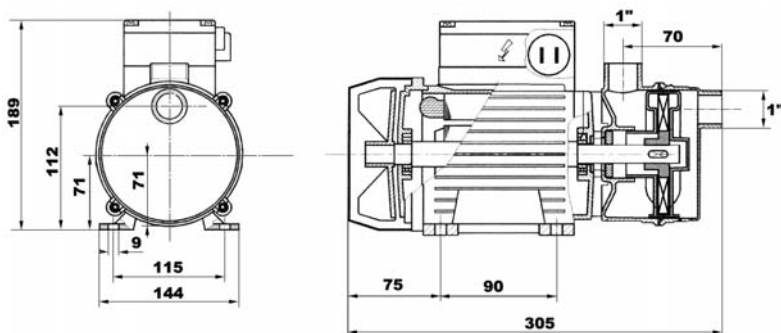

RÉFÉRENCE	TYPE	TENSION EN VOLT	INTENSITÉ EN AMPÈRE	PUISSANCE EN KW	VITESSE DE ROTATION	ORIFICE	POIDS EN KG
GT50M	Monophasé	230	3,1	0,45	1400 tr/mn	1"	9
GT50TRI	Triphasé	230	2,1	0,45	1400 tr/mn	1"	9
GT50TRI	Triphasé	400	1,2	0,45	1400 tr/mn	1"	9